

Electric Violin

YEV104/YEV105

Электроскрипка
电小提琴

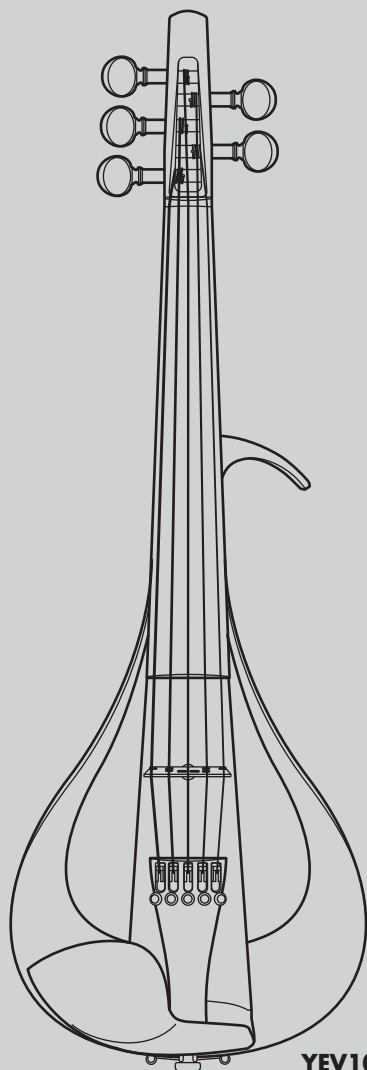

YEV105

取扱説明書

Owner's Manual

Bedienungsanleitung

Mode d'emploi

Manuale di istruzioni

Manual de instrucciones

Manual do Proprietário

Руководство пользователя

使用说明书

사용 설명서

JA	EN	DE	FR	IT
ES	PT	RU	ZH	KO

日本語

English

Deutsch

Français

Italiano

Español

Português

Русский

中文

한국어

Violino Elétrico

YEV104/YEV105

Manual do Proprietário

Obrigado por escolher este Violino Elétrico da Yamaha.

O YEV104 e o YEV105 representam uma nova geração de Violinos Elétricos que oferecem o alto desempenho exigido em palcos. O instrumento incorpora uma forma singular com uma beleza elaborada artesanalmente com as avançadas tecnologias de processamento de madeira da Yamaha, e usa um sistema de captação simples que emite um sinal passivo para o jaque de saída.

Para obter o desempenho e desfrute máximo deste instrumento, leia sem falta este Manual do Proprietário completamente antes de usar o instrumento. Após a leitura, guarde o manual num lugar conveniente para futuras consultas.

Sumário

PRECAUÇÕES	3
Diagrama das partes	4
Configuração	6
Afinação e troca das cordas	6
Descanso de ombro	8
Especificações	9



Informações para os utilizadores sobre a recolha e eliminação de equipamentos velhos

Este símbolo nos produtos, embalagem e/ou documentos que os acompanham significa que os produtos elétricos e eletrônicos velhos não devem ser misturados com o lixo doméstico geral.

Para o tratamento, recuperação e reciclagem apropriados de produtos velhos, leve-os para os pontos de recolha aplicáveis, de acordo com a legislação nacional do seu país e com a Diretiva 2002/96/CE.

Através da eliminação correta destes produtos, ajudará a poupar recursos valiosos e a prevenir quaisquer potenciais efeitos negativos sobre a saúde humana e o meio ambiente, que poderiam ocorrer do manuseio inadequado de resíduos.

Para mais informações sobre a recolha e reciclagem de produtos velhos, contacte a autoridade local responsável, o serviço de recolha de resíduos ou o local de venda onde comprou os produtos.

[Para utilizadores comerciais na União Europeia]

Se quiser eliminar equipamentos elétricos e eletrônicos, contacte o seu revendedor ou fornecedor para mais informações.

[Informações sobre a eliminação nos países fora da União Europeia]

Este símbolo é válido apenas na União Europeia. Se pretender eliminar estes itens, contacte a autoridade local responsável ou o seu revendedor e informe-se sobre o método de eliminação correto.

PRECAUÇÕES

LEIA COM ATENÇÃO ANTES DE UTILIZAR O INSTRUMENTO

Mantenha este manual em lugar seguro e à mão para referências futuras.



ADVERTÊNCIAS

Siga sempre as precauções básicas mencionadas abaixo para evitar ferimentos graves ou até mesmo morte por choque elétrico, curto-circuito, danos, incêndio ou outros acidentes. Essas precauções incluem, mas não estão limitadas a:

Não abra

- Este instrumento não contém peças cuja manutenção possa ser feita pelo usuário. Não abra o instrumento nem tente desmontar ou modificar os componentes internos em hipótese alguma. Caso o instrumento não esteja funcionando de forma correta, pare de utilizá-lo imediatamente e leve-o a uma assistência técnica autorizada Yamaha.

Advertência: água

- Não exponha o instrumento à chuva, não o utilize perto de água nem em locais úmidos.



CUIDADO

Siga sempre as precauções básicas mencionadas abaixo para evitar que você ou outras pessoas se machuquem, bem como para evitar que ocorram avarias no instrumento ou em outros objetos. Essas precauções incluem, mas não estão limitadas a:

Conexões

- Antes de conectar o instrumento a outros componentes eletrônicos, desligue todos os componentes. Antes de ligar ou desligar todos os componentes, ajuste o volume para o nível mínimo.

Localização

- Não exponha o instrumento à luz direta do sol (num carro durante o dia), altas temperaturas tais como perto de um aquecedor, ou temperaturas extremamente baixas, e não exponha a vibrações ou poeira para prevenir danos dos componentes internos ou desfiguração.
- Não deixe o instrumento em posições instáveis de onde ele possa sofrer quedas acidentais.
- Antes de mover o instrumento, remova todos os cabos conectados para evitar danos aos cabos ou ferimentos em pessoas que possam tropeçar neles.

Aviso: manuseio

- Se for preciso realizar uma limpeza, limpe com um pano macio. Não use diluentes, solventes, líquidos de limpeza ou limpadores embebidos em substâncias químicas. Além disso, não coloque produtos de vinil ou de plástico no instrumento. Fazer isso pode causar a descoloração ou deterioração do instrumento.
- Não apoie o corpo nem coloque objetos pesados sobre o instrumento. Além disso, não pressione os botões, as chaves nem os conectores com muita força.
- Não utilize o instrumento ou fones de ouvido/auriculares por um longo período com volume alto ou desconfortável, pois isso pode causar a perda permanente da audição. Se você apresentar algum problema de audição ou zumbido no ouvido, procure um médico.
- Tome cuidado para não furar os dedos nas pontas das cordas. As pontas das cordas são afiadas e podem causar ferimentos.
- Nunca segure o instrumento perto do rosto ao ajustar ou trocar as cordas. Uma corda pode romper-se repentinamente e ferir os seus olhos.

A Yamaha não pode ser responsabilizada por danos causados pelo uso indevido ou por modificações efetuadas no instrumento nem pela perda ou destruição de dados.

Diagrama das partes

[Unidade principal:]

● Frente

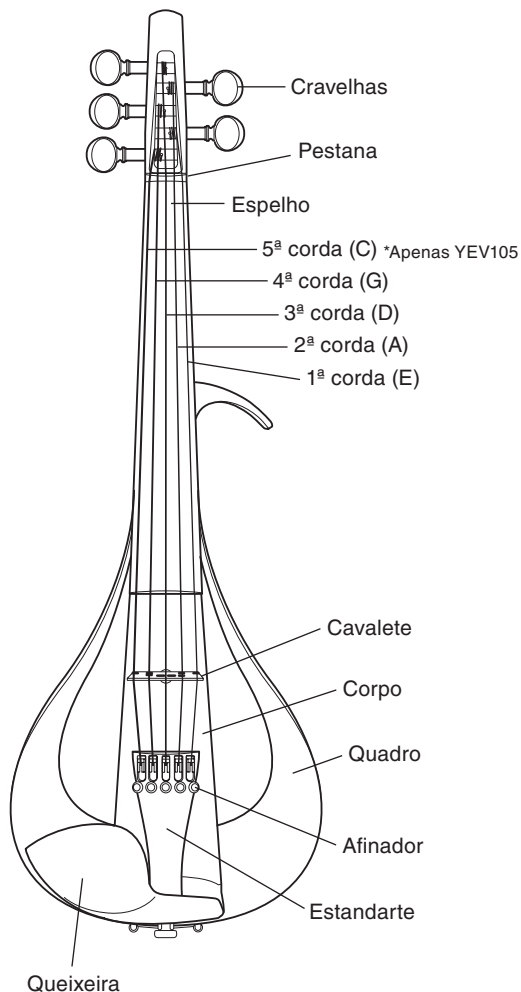

● Traseira

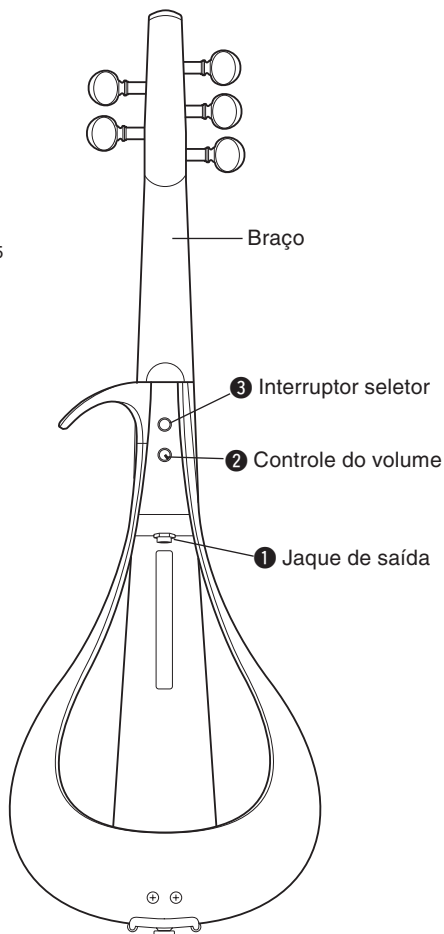

O YEV105 (modelo com 5 cordas) é usado na ilustração. O número de cordas/afinadores, e a forma do espelho e do estandarte são diferentes do YEV104 (modelo com 4 cordas).

● Seção de controle traseira

① Jaque de saída

Este é o jaque de saída do sinal passivo do captador.

Conecte este jaque a um dispositivo com uma entrada de alta impedância tal como um pré-amplificador, caixa direta ou amplificador de instrumento musical.



- * A impedância de entrada do primeiro dispositivo (pré-amplificador, caixa direta, etc.) ao qual o instrumento é conectado tem uma grande influência sobre a qualidade do som produzida pelos alto-falantes. Para obter o melhor desempenho do instrumento, recomendamos a sua conexão a um dispositivo com um impedância de entrada de 1 MΩ ou mais.
- * Visto que a intensidade do sinal diminui em relação ao comprimento do cabo que conecta o instrumento ao primeiro dispositivo, recomendamos o uso de um cabo o mais curto possível, que não interfira no desempenho do instrumento.

Usar um equalizador, etc., para cortar as frequências abaixo do tom mais baixo do instrumento (ao redor de 200 Hz par G na 4ª corda e cerca de 150 Hz para C na 5ª corda) pode reduzir os ruídos indesejáveis tais como retorno do arco, zumbido, etc., com um impacto mínimo sobre a qualidade do som.

② Controle do volume

Ajusta o volume. Girar para a direita aumenta o volume, enquanto girar para a esquerda diminui o volume. (O controle do volume só fica ativo enquanto o interruptor seletor () estiver pressionado.)

③ Interruptor seletor (Interruptor que ativa o controle do volume)

Seleciona se o trajeto da saída do sinal vai diretamente do captador para o jaque de saída (saída direta: ), ou passa através do controle do volume ().

- * O sinal de saída direta oferece um potencial tonal total do instrumento, com um tom da extremidade baixa que é encorpado e enérgico.
- * Pode ser produzido algum ruído ao mudar o seletor. Antes de mudar, abaixe o volume no amplificador, equipamento externo, etc.

CUIDADO

- Antes de conectar o Violino Elétrico a um equipamento externo, certifique-se de que a alimentação esteja desligada ou que o volume esteja completamente reduzido em todos os dispositivos. Deixar de observar isso pode resultar na emissão de um som alto, que pode danificar o equipamento ou sua audição.

Configuração

■ Afinação e troca das cordas

Visto que o cavalete tem um captador integrado, que é conectado ao corpo com um cabo fino, o instrumento sai da fábrica com o cavalete deitado. Primeiro, ajuste o cavalete e, em seguida, prossiga à afinação. Com o envelhecimento das cordas, a qualidade do som diminui gradativamente, dificultando a afinação do instrumento. Troque as cordas assim que achar que elas estão se deteriorando.

! CUIDADO

- As pontas das cordas são afiadas e podem cortar os seus dedos. Tome cuidado ao trocar as cordas.
 - Ao trocar ou ajustar as cordas, não coloque o rosto muito perto do instrumento. A corda pode romper-se repentinamente, causando lesões oculares ou outros ferimentos.
- Lado inferior do cavalete suporta a 1ª corda (E), enquanto o lado superior suporta a 4ª corda (G)/5ª corda (C). Observe a orientação do cavalete e o centro do cavalete sobre o orifício do cabo do captador como mostrado na ilustração abaixo.

YEV104

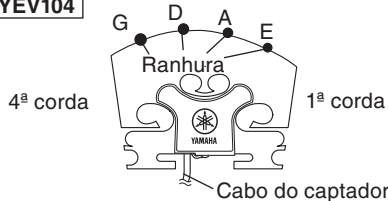

YEV105

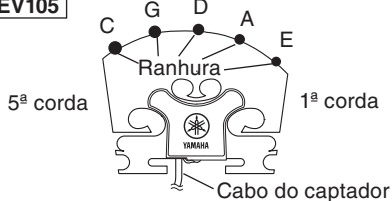

* As ilustrações mostram o instrumento visto do estandarte.

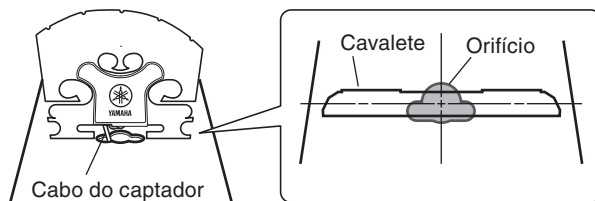

- Certifique-se de que o cavalete fique na posição vertical. Se ele ficar inclinado para um lado, use ambas as mãos para ajustar. Certifique-se de que cada corda passe sobre as ranhuras correspondentes no cavalete.

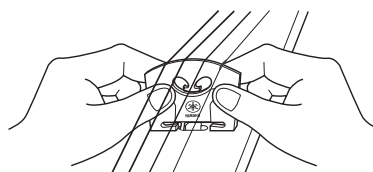
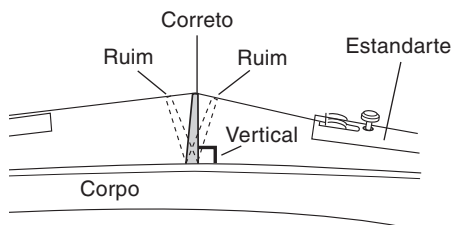

[O cavalete está colocado verticalmente]

⚠ CUIDADO

Certifique-se de que as cordas estejam apoiadas nas suas ranhuras apropriadas no cavalete ao tocar o instrumento.

As cordas podem sair de suas ranhuras ao ajustar o cavalete ou trocar as cordas. Como a 1ª (E) e 4ª (G)/5ª (C) cordas tendem a sair de suas ranhuras com facilidade, use os dedos para segurar as cordas gentilmente em posição ao afinar o instrumento.

Além disso, a 1ª corda (E) possui um tubo de proteção. Certifique-se de apoiar o tubo no cavalete.

Certifique-se sempre de que o cavalete esteja posicionado na vertical, quer o instrumento esteja sendo tocado ou esteja guardado. (consulte o diagrama na página 6)

Mesmo que o cavalete esteja posicionado verticalmente antes de afinar, ele pode inclinar-se durante o processo de afinação. Se isso acontecer, reajuste o cavalete de forma que ele fique na vertical. É muito importante que o cavalete fique na posição vertical. Se ele ficar inclinado em qualquer direção, isso degradará o som e criará o risco de danos ao instrumento.

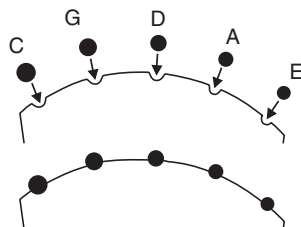

[Certifique-se de que as cordas não saiam de suas ranhuras]

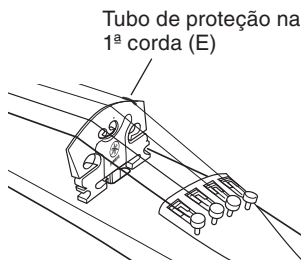

- As afinações das cordas são 1ª corda E, 2ª corda A, 3ª corda D, 4ª corda G, 5ª corda C (apenas YEV105). Empurre na cravelha de afinação e gire para afinar. Use um piano, diapasão ou afinador de instrumentos musicais para afinar o instrumento.
- Finalmente, use o afinador do estandarte para realizar uma afinação fina das cordas.

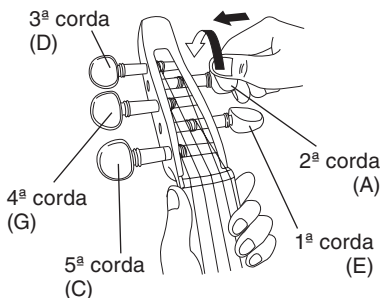

YEV105

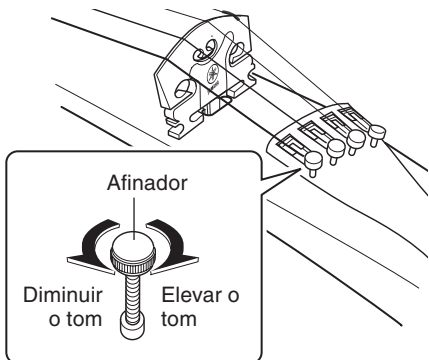

⚠ CUIDADO

Se o ajustador está muito frouxo, isto poderá produzir ruído durante a execução do instrumento.

Não afrouxe demasiadamente.

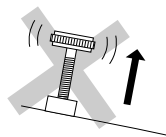

- Quando não for usar o instrumento durante um longo período de tempo, afrouxe as cordas até que o tom baixe um tom inteiro.
- Antes de usar o instrumento, certifique-se de que o cavalete esteja posicionado verticalmente. Um posicionamento incorreto do cavalete pode danificar o cavalete e deteriorar a qualidade do som.

● Enrolamento das cordas

(Consulte esta seção ao trocar as cordas)

- 1 Antes de acordar o instrumento, ajuste o afinador de forma que fique no meio do intervalo de ajuste. (Todos os afinadores)
- 2 Coloque a esfera (na ponta da corda) no entalhe no afinador. Certifique-se de que a esfera seja inserida corretamente no entalhe dos afinadores.

O afinador deve ser ajustado para o meio de seu intervalo de ajuste.

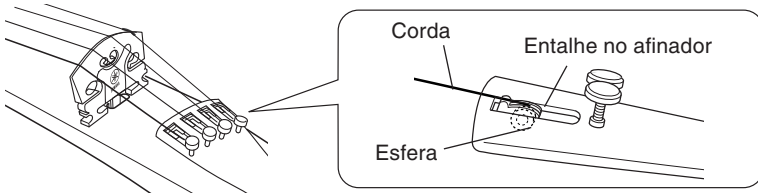
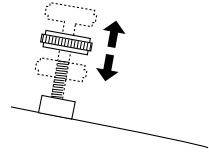

⚠ CUIDADO

Não use a corda E (Mi) com laço de fixação. Pode danificar as cordas, a afinação e causar lesões.

- 3 Depois de inserir a corda através do orifício na cravelha, gire a cravelha dando uma volta em um lado do orifício e as voltas restante no outro lado, como mostrado no diagrama à direita.

Enrolamento da 3ª, 4ª e 5ª cordas



Volts restantes ← 1ª volta

Enrolamento da 1ª e 2ª cordas

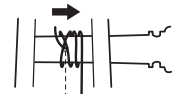

1ª volta → Volts restantes

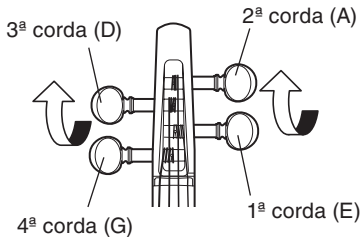

YEV104

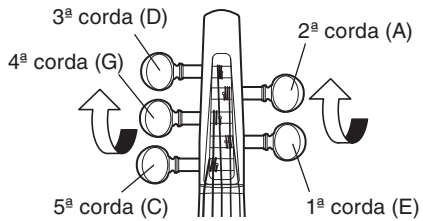

YEV105

■ Descanso de ombro

Um descanso de ombro para violino disponível no comércio (tamanho 4/4) pode ser instalado no instrumento.

* Alguns descansos de ombro são incompatíveis (tipo com almofada de ar, etc.).

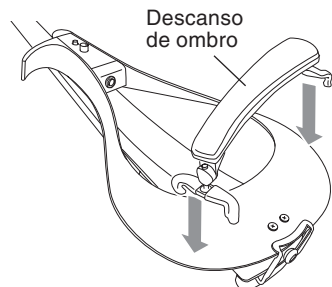

Especificações

Braço	Bordo
Corpo	Spruce + Mogno + Bordo
Cravelhas	Ébano
Cavalete	Bordo (Tipo com captador integrado)
Aro	Nogueira
Estandarte	Resina sintética (equipado com afinadores)
Cordas	Cordas de violino com esfera na ponta (D'Addario Zyex) * D'Addario Helicore apenas no YEV105 de 5 cordas
Captador	Cavalete com captador piezoelétrico integrado
Controles	<ul style="list-style-type: none">• Controle do volume• Interruptor seletor (Interruptor de ativação do controle do volume)
Jaque de saída	Saída passiva (Monaural padrão de $\Phi 6,3$)
String Length	328 mm
Dimensões	YEV104 : 592 (P) x 204 (L) x 111 (A) mm YEV105 : 607 (P) x 204 (L) x 120 (A) mm
Peso	YEV104 : aproximadamente 560 g YEV105 : aproximadamente 590 g
Acessório	Manual do Proprietário (este manual)

* O conteúdo deste manual se aplica às especificações mais recentes a partir da data de publicação. Para obter o manual mais recente, acesse o site da Yamaha e faça o download do arquivo do manual.

雅马哈乐器音响（中国）投资有限公司
上海市静安区新闻路1818号云和大厦2楼
客户服务热线：4000517700
公司网址：<http://www.yamaha.com.cn>

厂名：萧山雅马哈乐器有限公司
厂址：浙江省杭州市萧山经济技术开发区红泰六路777号

YAMAHA CORPORATION

10-1 Nakazawa-cho, Naka-ku, Hamamatsu, 430-8650 Japan

Manual Development Group
© 2016 Yamaha Corporation

Published 09/2021 改版 POC0

VFG2810 版次 2109 R5