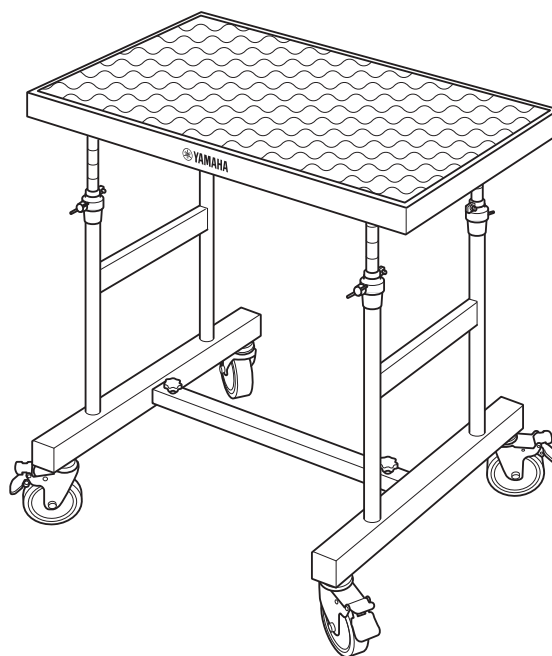

PERCUSSION STAND**YPS200****取扱説明書****Owner's Manual****Benutzerhandbuch****Mode d'emploi****Manual de instrucciones****Manual do Proprietário****Руководство пользователя****使用说明书****使用説明書****사용설명서**

『安全上のご注意』(2 ページ) を必ずお読みください。

Make sure to read the “PRECAUTIONS” on page 2.

Lesen Sie unbedingt die “VORSICHTSMASSNAHMEN” auf Seite 2.

Assurez-vous de lire “PRÉCAUTIONS D’USAGE” à la page 2.

Asegúrese de leer “PRECAUCIONES” en la página 2.

Certifique-se de ler “PRECAUÇÕES” na página 2.

Обязательно прочтите разделы «ПРАВИЛА ТЕХНИКИ БЕЗОПАСНОСТИ» на стр. 2.

务请阅读第 2 页“注意事项”。

請務必詳閱第 2 頁的「注意事項」。

2 페이지의 “안전 주의사항” 을 반드시 읽어 주십시오.

PRECAUÇÕES

LEIA COM ATENÇÃO ANTES DE UTILIZAR O INSTRUMENTO











Mantenha este manual em lugar seguro e à mão para referências futuras.

ADVERTÊNCIAS

Ignorar as advertências com esta figura pode resultar em morte ou ferimentos graves.

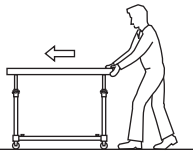

Leia as seguintes instruções e explicações sobre o manuseio antes de usar o suporte de percussões.

Localização	
	Não coloque o instrumento/suporte em uma superfície instável, como uma superfície inclinada ou piso irregular. O instrumento/suporte pode cair ou virar e causar ferimentos.
Manuseio	
	Não se apoie nem suba no suporte. O instrumento/suporte pode cair causando ferimentos graves.
	Certifique-se de fazer ajustes na altura do suporte com o instrumento removido do suporte. Alterar a altura com o instrumento no suporte pode resultar na queda do instrumento/suporte e causar ferimentos.
	Não brinque perto do instrumento/suporte. Isso pode fazer com que você bata no instrumento e resultar em possíveis ferimentos. Isso também pode causar a queda do instrumento. Não permita que as crianças brinquem perto do instrumento/suporte.
	Nunca fique perto do suporte durante terremotos. Tremores fortes podem causar a queda do suporte e resultar em ferimentos.
	Tenha cuidado para não se ferir nas superfícies interna e da extremidade do tubo. Superfícies ásperas na extremidade e dentro do tubo podem causar ferimentos.
Transporte	
Ao mover o suporte sobre as rodinhas, tome cuidado para seguir as precauções abaixo.	
	Mova o suporte sobre as rodinhas apenas em superfícies lisas e planas. O instrumento/suporte pode cair ou virar e causar ferimentos.
	Segure o suporte pela extremidade da estrutura e empurre para frente lentamente. O instrumento/suporte pode cair ou virar e causar ferimentos.
	
	Não mova o suporte em superfícies inclinadas, irregulares ou com cascalho. O instrumento/suporte pode cair ou ficar fora de controle e causar ferimentos.
	Não corra enquanto empurra o suporte. O suporte pode se tornar impossível de parar, bater em uma parede e causar ferimentos graves.

CUIDADO

Ignorar os cuidados com esta figura pode resultar em ferimentos ou a perda de bens pessoais.



Trave todas as rodinhas, exceto ao mover ou transportar o suporte.

Caso contrário, o instrumento/suporte pode se mover ou tombar e pode causar ferimentos.



Depois de mover o suporte, verifique e certifique-se de que todos os parafusos, porcas, etc., estão firmemente apertados. Aperte com firmeza todos os itens soltos.

Se o suporte for movido com frequência, parafusos, porcas, etc., poderão se soltar.



Mova o instrumento e o suporte separadamente ao carregá-los para cima ou para baixo nas escadas.

Caso contrário, o instrumento e/ou peças podem cair do suporte ou você pode perder o equilíbrio, resultando em ferimentos graves.



Ao colocar o Glockenspiel na mesa, siga as ilustrações abaixo.

O instrumento/suporte pode cair ou virar e causar ferimentos.

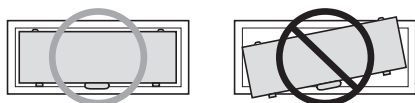

Posicione o instrumento no suporte da mesa.



Tenha cuidado ao colocar os instrumentos (um xilofone de mesa, etc.) que não seja o Glockenspiel na mesa.

O instrumento/suporte pode cair ou virar e causar ferimentos.

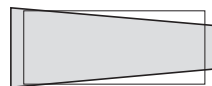

Centralize o instrumento na mesa.



Não coloque a mão entre as partes móveis.

Caso contrário, a mão pode ficar presa entre as partes, possivelmente causando ferimentos.



Não use nenhum parafuso além dos incluídos com os acessórios.

Caso contrário, o instrumento/suporte pode cair ou virar, resultando em ferimentos e danos ao próprio instrumento.



Nunca use o suporte para colocar nada que não sejam os instrumentos de percussão.

Caso contrário, o instrumento/suporte pode cair ou virar, resultando em ferimentos e danos ao próprio instrumento.

AVISO

Para aproveitar o uso a longo prazo deste produto, leia os avisos a seguir.

■ Parafusos

- Após o ajuste final das pernas, todos os parafusos e porcas devem ser apertados com segurança para evitar que se afrouxem. Se eles estiverem frouxos, poderão fazer com que o suporte se desloque durante a execução e também podem causar ruído e outros problemas. Reaperte os parafusos e porcas periodicamente.

■ Locais

- O uso ou armazenamento nos seguintes locais pode causar danos, mesmo quando embalados.
 - Sob a luz solar direta, como perto de uma janela ou em um veículo fechado durante o dia.
 - Perto de dispositivos de aquecimento ou em outros locais sujeitos a calor excessivo.
 - Em ambiente excessivamente frio.
 - Em locais com umidade ou poeira excessiva.
 - Locais sujeitos a vibrações.
 - Locais em que o suporte possa ser exposto à chuva ou umidade.

■ Transporte

- Manuseie o suporte com cuidado ao movê-lo. Nunca o deixe cair ou virar.
- Ao mover o suporte, certifique-se de que todas as rodinhas estejam destravadas. Levante o suporte ligeiramente sempre movê-lo sobre superfícies que não são lisas ou planas.

■ Rodinhas

- Depois que a posição de desempenho for fixada, trave as rodinhas. Além disso, quando não estiver usando, trave as rodinhas.
- Ao travar e destravar as rodinhas, tome cuidado para não prender os dedos.

* Recomendamos que você bloqueie ou desbloqueie as rodinhas usando o peito do pé ou os dedos do pé.

■ Manutenção

- Nunca use tiner ou benzeno para limpar. Isso pode descolorir o acabamento. Limpe o suporte com uma flanela macia e seca.

INFORMAÇÃO

- As ilustrações mostradas neste manual são apenas para fins ilustrativos e podem ser um pouco diferentes daquelas no instrumento.
- Os nomes da empresa e do produto neste manual são marcas comerciais ou marcas registradas das respectivas empresas.

Introdução

Agradecemos por adquirir o Suporte de Percussões Yamaha YPS200. O YPS200 é um suporte para instrumentos de percussão com rodinhas. Ele pode ser usado como o suporte de um Glockenspiel do tipo caixa ou um xilofone de mesa, ou como uma mesa para colocar pequenos instrumentos de percussão, baquetas, etc.

Para obter o máximo deste produto e um desempenho ideal, leia este manual do proprietário com atenção antes de usar as unidades.

Depois de ler o manual, mantenha-o em um local seguro e acessível para referência futura.

Confirmação do conteúdo da embalagem

A embalagem de envio do YPS200 deve conter as peças exibidas abaixo.

Antes de montar o instrumento, confirme se todas as peças estão incluídas conforme está listado.

* Se uma peça estiver faltando, entre em contato com o revendedor ou com o pessoal de serviço qualificado da Yamaha.

① Manual do Proprietário (este documento) × 1



② Mesa × 1

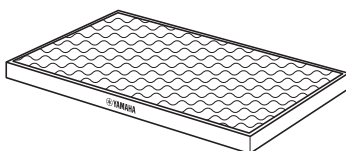

③ Pernas × 2

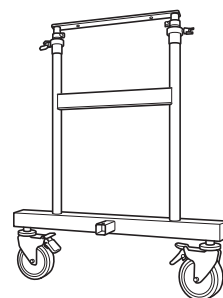

④ Barra transversal × 1

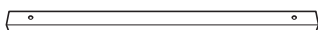

⑤ Parafusos sextavados × 6

⑥ Chave de afinação × 1

Nomes das peças

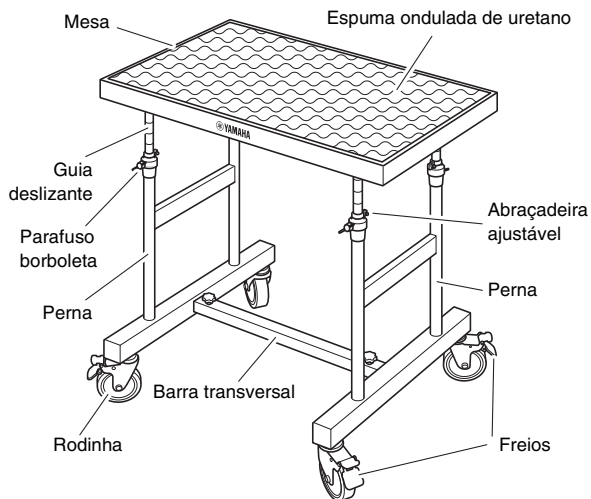

● ESPECIFICAÇÕES

Tamanho da mesa (L × C × A):

836 × 546 × 38 mm

Dimensões internas da mesa (L × C):

810 × 520 mm

Altura (do chão à superfície superior da mesa):

735 a 1095 mm

Peso:

15,4 kg

* O conteúdo deste manual se aplica às especificações mais recentes na data de publicação. Para obter o manual mais recente, acesse o site da Yamaha e faça download do manual.

Montagem



CUIDADO

Ao montar o instrumento, são necessárias duas ou mais pessoas.

- Monte o instrumento em um local onde haja espaço suficiente.



CUIDADO

Por motivos de segurança, não destrave as rodinhas até que a montagem seja concluída.

1. Conecte as duas pernas com a barra transversal.

- 1 Insira as projeções para conexão das pernas em ambas as extremidades da barra transversal. Nesse momento, alinhe também a posição de cada orifício dos parafusos nas pernas e na barra transversal.
- 2 Usando os dois parafusos sextavados, prenda temporariamente as pernas e a barra transversal.

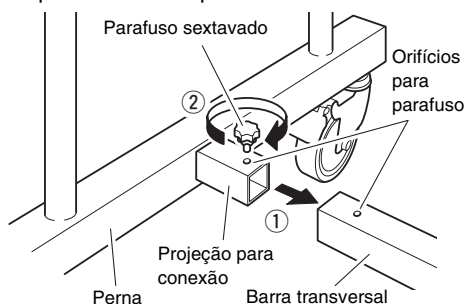

2. Conecte as pernas à mesa.

- 1 Coloque a mesa do suporte de cabeça para baixo sobre um pedaço de papelão ou pano estendido no chão para proteger o chão de arranhões.
- 2 Alinhe a posição de cada orifício do parafuso na parte inferior da mesa e as pernas.
- 3 Usando os quatro parafusos sextavados, prenda a mesa e as pernas.
- 4 Aperte os dois parafusos sextavados presos na etapa 1-2.

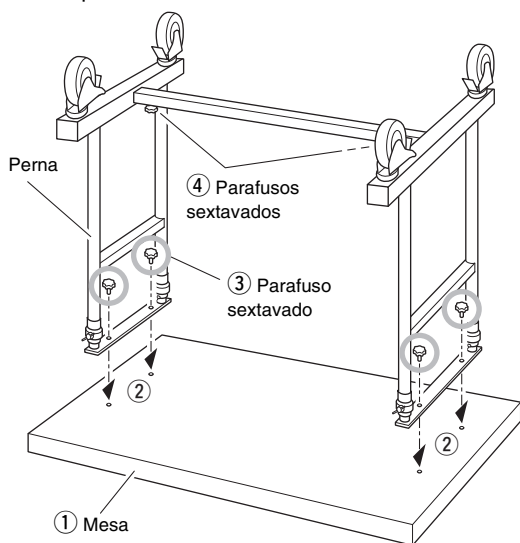

3. Posicione o suporte na vertical, tendo o cuidado de evitar cair ou virar.

4. Ajuste a altura da mesa.

- 1 Afrouxe os quatro parafusos borboleta das pernas.
- 2 Ajuste a altura das guias deslizantes. Nesse momento, alinhe as quatro escalas das guias deslizantes.
- 3 Usando os quatro parafusos borboleta, prenda as guias deslizantes.
- 4 Afrouxe cada parafuso das quatro abraçadeiras ajustáveis usando uma chave de afinação e, em seguida, mova as abraçadeiras ajustáveis até a linha limite entre a perna e a guia deslizante.
- 5 Aperte cada parafuso das quatro abraçadeiras ajustáveis usando uma chave de afinação.
- 6 Aperte os quatro parafusos borboleta das pernas com firmeza.

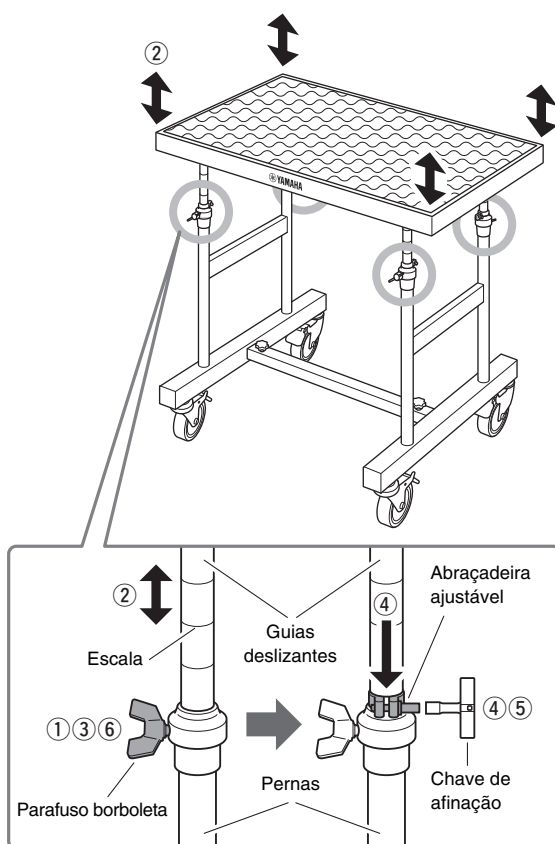

5. Todos os parafusos e porcas devem estar bem apertados.

A montagem agora está completa.



Para desmontar, siga as etapas de montagem na ordem inversa.

MEMÓRIA

MEMÓRIA

YAMAHA CORPORATION

10-1 Nakazawa-cho, Naka-ku,
Hamamatsu, 430-8650 Japan

ヤマハ株式会社

〒430-8650 静岡県浜松市中区中沢町10-1

Manual Development Group

© 2022 Yamaha Corporation

Published 01/2022

2022年1月发行

POOE-A0

保护环境

如果需要废弃设备时，请与本地相关机构联系，
获取正确的废弃方法。

请勿将设备随意丢弃或作为生活垃圾处理。

VFK5440